

ТЕХНИЧЕСКИЕ ХАРАКТЕРИСТИКИ И КОМПЛЕКТАЦИЯ CHEVROLET NIVA

Комплектация	L	GLS	LE
Двигатель 1,7	*	*	*
Центральный замок с дистанционным управлением	*	*	*
Иммобилайзер	*	*	*
Сигнализация, интегрированная с блоком иммобилайзера	*	*	*
Подушки безопасности водителя и переднего пассажира	-	*	-
Преднатяжители ремней безопасности водителя и переднего пассажира	-	*	-
Антиблокировочная система (АБС)	-	*	-
Электростеклоподъемники передних дверей	*	*	*
Рулевая колонка, регулируемая по высоте	*	*	*
Гидроусилитель руля ZF (Германия)	*	*	*
Базовая отделка салона	*	-	*
Улучшенная отделка салона (искусственная кожа)	-	*	-
Подголовники задних сидений Г-образной формы	-	*	-
Задние складываемые сиденья в пропорции 60/40	*	*	*
Очечник	-	*	-
Задний плафон освещения салона	-	*	-
Декоративная накладка на передней панели со стороны пассажира	-	*	-
Съёмная пепельница	-	*	-
Вставки «под алюминий» на рукоятках: коробки передач и раздаточной коробки	-	*	-
Подстаканники и секция для мелких предметов	*	*	*
Обогрев ног задних пассажиров	*	*	*
Передние сиденья с подогревом	-	*	-
Аудиоподготовка и антенна	-	*	*
Наружные зеркала заднего вида с электроприводом и подогревом:			
- окрашенные	-	*	-
- неокрашенные	*	-	*
Рейлинги крыши	-	*	*
Ручки дверей, окрашенные в цвет кузова	-	*	-
Колеса в сборе (шины со стальными дисками 15")	*	-	-
Колеса в сборе (шины с легкосплавными дисками 16" с логотипом Chevrolet)	-	*	*
Изотермические стекла	-	*	-
Противотуманные фары	-	*	-
Колпак запасного колеса	*	-	-
Алюминиевый кронштейн запасного колеса	-	*	*
Полноразмерное запасное колесо	*	*	*
Фильтр салона	*	*	*
Корректор света фар	*	*	*
Кондиционер		ОПЦИОННО	*

Технические характеристики	L/GLS/LE
Количество мест, оборудованных ремнями безопасности	5
Полная масса, кг	1860
Снаряженная масса, кг	1410
Грузоподъемность, кг	450
Максимально допустимая нагрузка на крыше, включая вес багажника, кг	75
Объем багажного отделения, л	320
- при сложенных задних сиденьях	650
Допустимая полная масса буксируемого прицепа, кг	
- с тормозами	1200
- без тормозов	600
Радиус поворота, м	5,7
Двигатель	
Тип	бензиновый, 4-цилиндровый, рядный с распределенным впрыском топлива
Рабочий объем, см ³	1690
Номинальная мощность, л.с.	80
Максимальный крутящий момент, об/мин	127,4 (4000)
Максимальная скорость, км/ч	140
Заправочный объем бензобака, л	58

Технические характеристики	L/GLS/LE
Нормы токсичности	EURO 4
Расход топлива, л/100км	
Загородный режим	8,8
Городской режим	14,1
Смешанный тип	10,8
Трансмиссия	
Привод	постоянный, на все колеса через межосевой блокируемый дифференциал
Раздаточная коробка	2-ступенчатая, с межосевым дифференциалом, имеющим принудительную блокировку.
Подвеска автомобиля	
Передняя	пружинная, независимая, 2-рычажная
Задняя	пружинная, зависимая, 5-штанговая
Тормоза	
Передние	дисковые
Задние	барабанные
Вакуумный усилитель	9"
Шины	радиальные
Размерность шин	205/75R15, 205/70R15, 215/65R16

Только в комплектации LE

Шноркель, ТСУ, кронштейн крепления лебедки, передняя защита двигателя, защита КПП

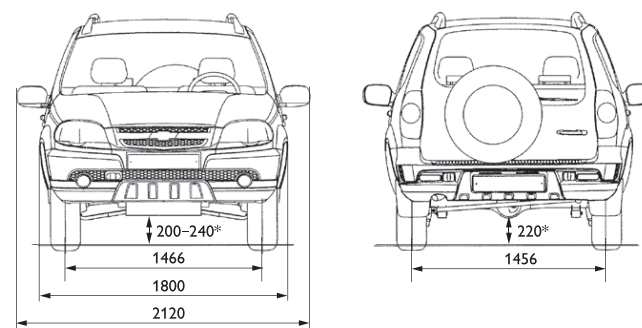
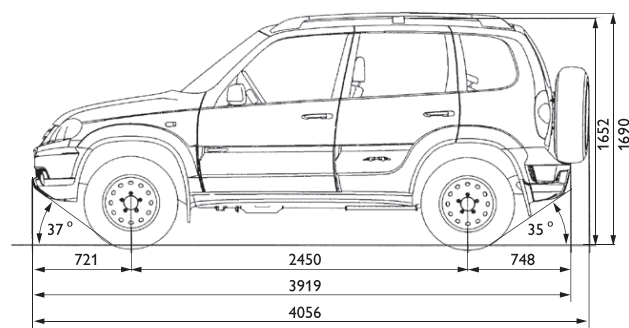

* 200-240 мм в эксплуатации, 240 мм для автомобиля без пробега в снаряженном состоянии для шин 205/70R15".

Комплектация представленного автомобиля может отличаться от фактической. ЗАО «Джи Эм-АВТОВАЗ» оставляет за собой право вносить изменения в конструкцию и оснащение автомобилей без предварительного уведомления. Данные соответствуют времени опубликования. СЕНТЯБРЬ 2013 г. ЗАО «Джи Эм-АВТОВАЗ», Тольятти, РФ.

FIND NEW ROADS™

CHEVROLET

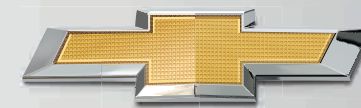

CHEVROLET NIVA

Грязи есть чего бояться

Комплектация представленного автомобиля может отличаться от фактической.
Реклама. Товар сертифицирован.



www.niva-chevrolet.com.ua | горячая линия: 0 800 500 205

*Find new roads - найди новые дороги

Бесплатно со стационарных телефонов в пределах Украины



дорожный
просвет 200 мм



постоянный
полный привод



угол съезда 35°



угол въезда 37°